

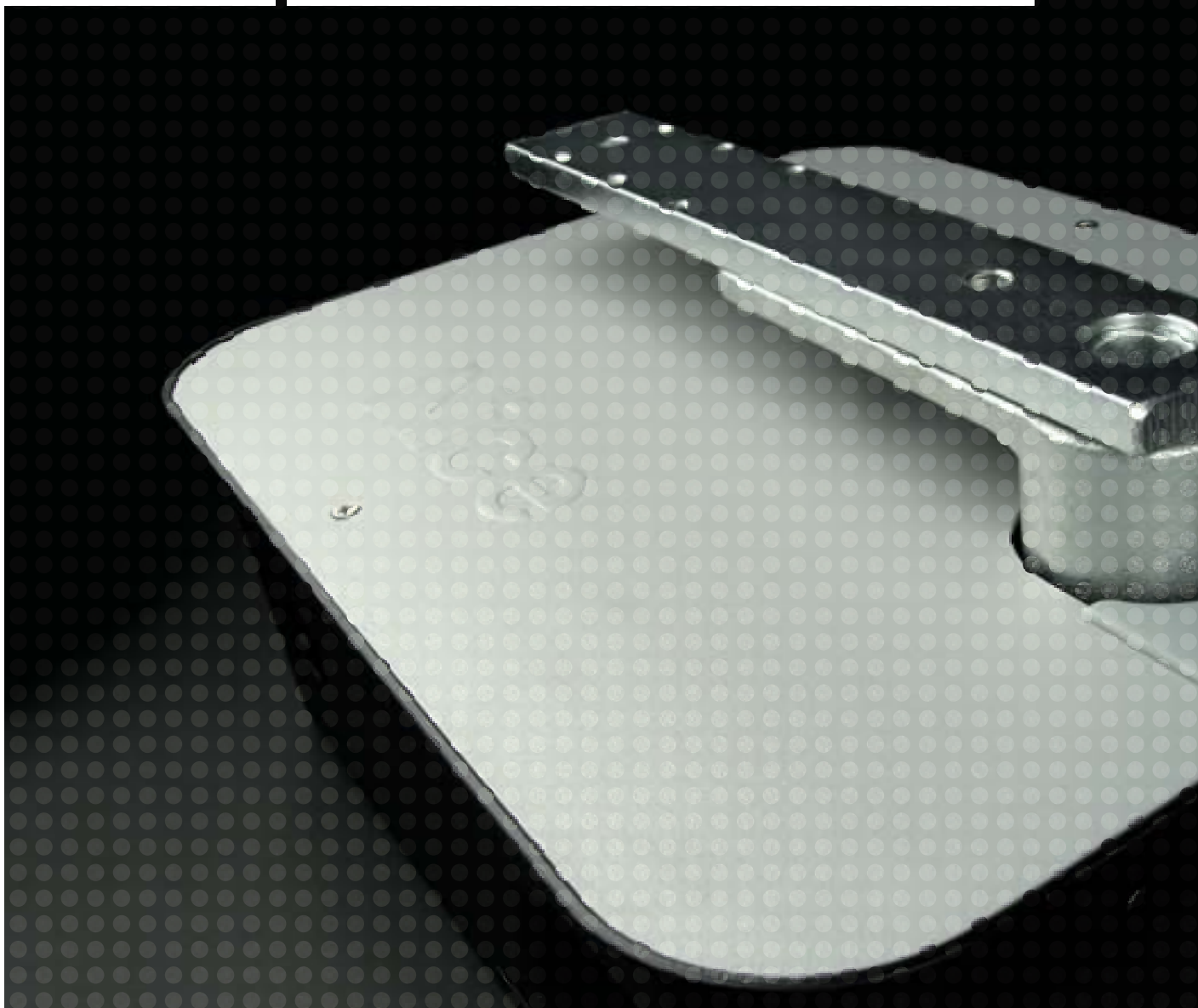

**Metroplex**

Pour portails battants



Les nouveaux moteurs pour portails battants à montage encastré.  
Robustes et résistants, simples à installer et à entretenir, ils garantissent  
des performances optimales et durables.

**Nice**

Tout simplement

**Nouveau moteur avec caissons de fondation encore plus robustes et résistants, pour portails battants avec vantaux jusqu'à 3,5 m, montage encastré.**

Totalement compatible avec la série Metro précédente. La version 24 Vcc à encodeur magnétique, avec la **nouvelle logique de commande Moonclever** (MC824H) pourvue de la technologie Nice **BlueBUS**, est prédisposée pour le système d'alimentation solaire **Solemyo** et l'**Opera** pour la gestion, la programmation et le diagnostic des automatismes, à distance.



**Gamme plus évoluée :** 4 versions d'opérateurs électromécaniques irréversibles **Metroplex**, également disponible en version 24 Vcc avec encodeur magnétique, et 2 nouveaux modèles de caisses de fondation embouties **Metro Box**.

Aucune soudure pour optimiser la durée et les performances : nouvelles caisses **embouties monobloc en acier INOX** (MECX), idéales pour l'utilisation dans des conditions extrêmes, et dans la nouvelle  **finition cataphorèse** (MECF), très résistantes à la corrosion, toutes deux avec butée mécanique en ouverture.

**Fiable et résistant :** moteurs composés de parties internes robustes en métal et alliage de bronze. Nouveau moulage sous pression d'aluminium imperméable IP67.

**Grande liberté de choix :** débrayage de l'intérieur et de l'extérieur, deux modèles à clé ou à levier pouvant être librement associés et faciles à actionner d'une seule main.

**Utilisation aisée :** système de butée mécanique en fermeture. Ouverture standard à 110°, ou 360° (option).

La version 24 Vcc à encodeur magnétique idéale pour un usage intensif est compatible avec la **nouvelle logique de commande Moonclever**, équipée du BlueBUS, et prédisposée aux systèmes Solemyo et Opera.



**1. Metro Box :** nouveaux modèles de caisses de fondation embouties très résistantes à la corrosion !  
**2. Kit d'alimentation solaire Solemyo** pour automatiser un portail ou une porte de garage situés même à distance de la ligne électrique, sans devoir effectuer de tranchées pour le raccordement. **3. Opera :** sécurité de l'installation renforcée grâce à la gestion des certificats et des codes d'identité intégrés dans les émetteurs de la série One, simplicité de programmation extrême grâce à l'afficheur multifonctions O-View, et gestion des automatismes également à distance par l'intermédiaire d'un téléphone mobile, d'un ordinateur de poche ou d'un PC. **4. Temps d'installation réduits et simplicité de câblage,** grâce au système BlueBUS toutes les connexions s'effectuent avec seulement deux fils sans polarité. Il est très facile de connecter des photocellules et des dispositifs de commande.

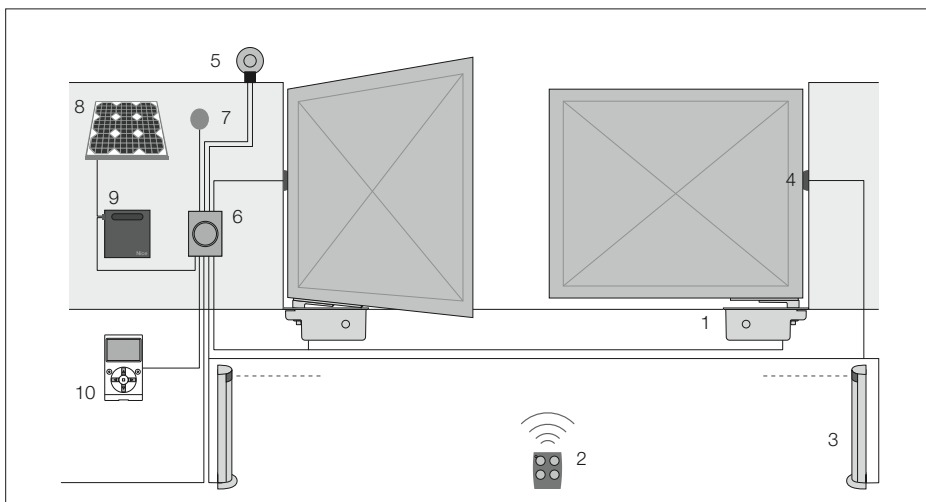

**1.**Metroplex **2.**Emetteur **3.**Photocellules sur colonne  
**4.**Photocellules **5.**Lampe clignotante **6.**Logique de commande Moonclever **7.**Sélecteur à clé ou à code  
**8.**Panneau solaire SYP\* **9.**Logement batterie PSY24\*  
**10.**Afficheur multifonctions O-View\*

\*Connexion en option aux systèmes Solemyo et Opera

## Accessoires optionnels



**MEA2**  
débrayage à clé

P.ces/emb. 1

**MEA3**  
déverrouillage par levier à clé à utiliser dans le cas d'installations sur des surfaces sablonneuses ou à proximité de terre.

P.ces/emb. 1

**MEA5**  
levier pour débrayage MEA3

P.ces/emb. 4

**MEA1**  
accessoire pour ouvertures jusqu'à 360° pour battants d'une longueur max. de 2,5 m

P.ces/emb. 1

**PLA10**  
serrure électrique 12 V verticale (obligatoire pour battants supérieurs à 3 m)

P.ces/emb. 1

**PLA11**  
serrure électrique 12 V horizontale (obligatoire pour battant supérieurs à 3 m)

P.ces/emb. 1

## Accessoire optionnel pour version 24 Vcc avec MC824H



**PS324**  
batteries 24 V avec chargeur de batterie intégré

P.ces/emb. 1

## Nouvelle logique de commande Moonclever



*MC824H, la logique de commande innovante avec encodeur magnétique pour moteurs 24 Vcc, équipée du BlueBUS, et prédisposée aux systèmes Solemyo et Opera.*

## Données techniques

Code	Description	P.ces/palette
<b>ME3024</b>	irréversible 24 Vcc, à encodeur magnétique, avec levier de transmission et butée mécanique en fermeture	18
<b>ME3000</b>	irréversible 230 Vca, rapide, graissé à vie, avec levier de transmission et butée mécanique en fermeture	18
<b>ME3000L</b>	irréversible 230 Vca, lent, graissé à vie, avec levier de transmission et butée mécanique en fermeture	18
<b>ME3010</b>	irréversible 230 Vca, à bain d'huile, avec levier de transmission et butée mécanique en fermeture	18

Code	Description	P.ces/palette
<b>MECX</b>	caisse de fondation emboutie en acier INOX, avec butée mécanique en ouverture	20
<b>MECF</b>	caisse de fondation emboutie, finition cataphorèse, avec butée mécanique en ouverture	20

N.B. : débrayage par clé librement associable en choisissant entre les modèles MEA2 et MEA3

Code moteur	ME3024	ME3000	ME3000L	ME3010
Alimentation (Vca 50 Hz)	-		230	
Alimentation (Vcc)	24		-	
Intensité (A)	5	1,2	1,3	1,2
Puissance absorbée (W)	120	250	300	250
Condensateur incorporé (µF)	-		10	12
Indice de protection (IP)			67	
Couple (Nm)	250	300	250	300
Vitesse (tr/min)	1,4	1,14	0,8	1,14
Tempé. de service (°C Min/Max)			-20 ÷ +50	
Protection thermique (°C)	-		140	
Cycle de travail (%)	80		30	40
Dimensions (mm)			390x194,5x322	
Poids moteur (kg)		11		11,5

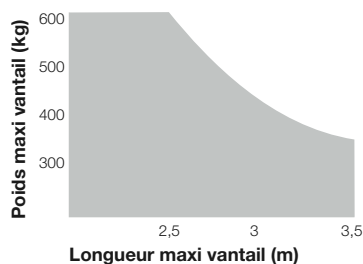
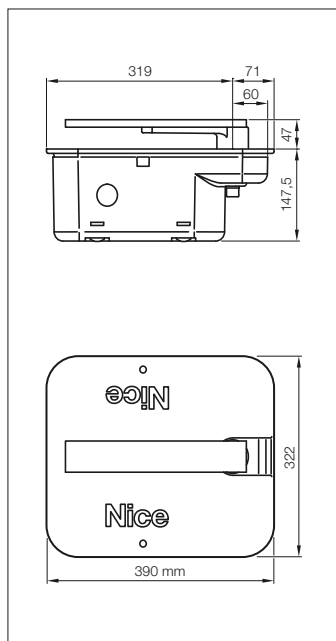

La forme, la hauteur du portail et les conditions climatiques (par ex. vent fort) peuvent réduire considérablement les valeurs indiquées dans le graphique ci-après. Nous déconseillons les modèles 24 Vca dans les zones venteuses.



Fabriqué par Nice Spa  
Distribué par Nice France  
n° SIRET 39978192100032

**Indigo** 0 820 825 383  
Assistance technique (0,15€ TTC la minute)

[www.niceforyou.com](http://www.niceforyou.com)

Les données figurant dans ce catalogue sont purement indicatives. Nice se réserve le droit d'apporter aux produits toutes les modifications qu'elle jugera nécessaires.